

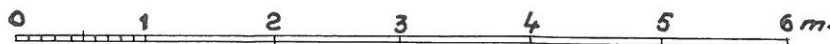

VAGNFÖRTECKNING A

B 213

(Typbeskrivning)
Öppen godsvagn med sidotömning

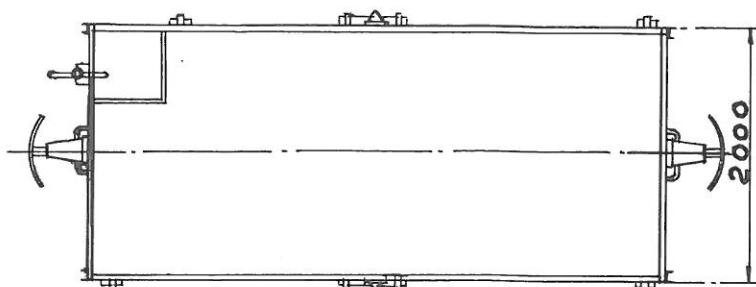
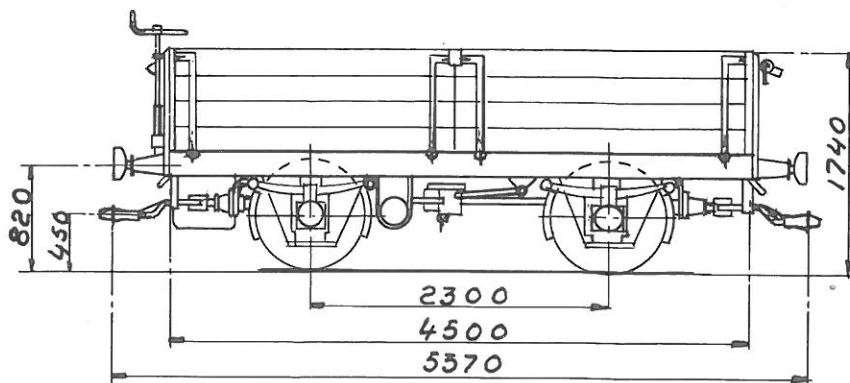

Antal: 22

Vagnsnr: 9015, 9021, 9028 - 9032, 9035 - 9044, 9048 - 9049, 9051 - 9054

Leverantörer:

- 9015,9021 AB Svenska Waggonfabriken, Arlöv 1)
- år 1908
- 9028-9029 ASJ, år 1910 1)
- 9030-9049 Ljunggrens Mek.verkst.Kristianstad 2)
- år 1918
- 9051-9054 SS verkstäder, Råsunda år 1929 3)

VIKT, tom 4,94 ton
 " , lastad 14,94 ton

LÄNGD, största, över koppel 5,37 m
 BREDD, utvändig över korg 2,00 m
 HÖJD, " " " 1,74 m
 HJULAXLAR, antal 2
 axelavstånd 2,30 m
 HJULTYP ej fjädrande
 hjulringsdiameter 830 mm
 hjulringsbredd 120 mm
 BROMSSYSTEM luftbroms, handbroms
 av AB Bromsregulators fabr. inmonterade vid SS
 verkstäder Råsunda år 1951 - 1952
 LASTUTRYMME 6,15 m³

RITNING 1) D - 1651 2) D - 1670 3) M - 10454

Anm.:

SS tr.